

LINEA VITA ROBUST – SISTEMI DI PROTEZIONE ANTICADUTA

SCALINO PER DISLIVELLI WSC

Art. 0899 032 899

Accessorio per prodotti della Linea Vita Robust

- in acciaio inox A2 (AISI 304)
- scalino singolo da fissare a pareti verticali di adeguata consistenza idoneo al superamento di dislivelli inferiori ad 1,5 metri
- peso 1,54 kg
- spessore 4 mm
- Ø fori 16 mm

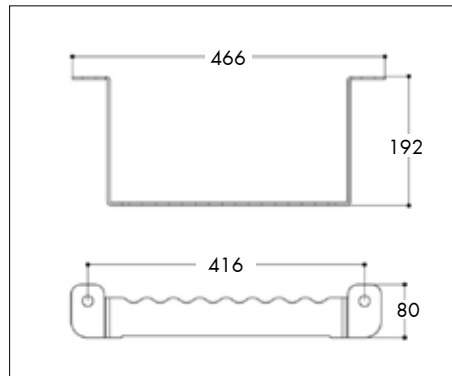

SUPPORTO SCALA WSS

Art. 0899 032 774

Accessorio per prodotti della Linea Vita Robust

- in acciaio inox A2 (AISI 304)
- supporto per aggancio di scale omologate dotate di ganci
- peso 1,97 kg
- spessore 4 mm
- Ø fori 16 mm

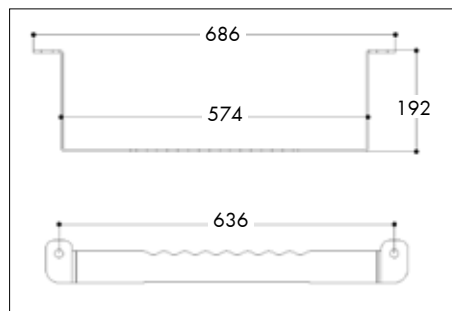
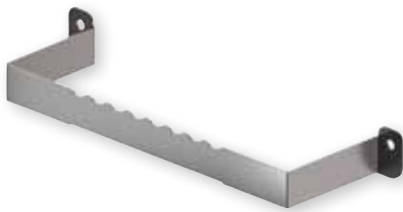

SUPPORTO SCALA AD INTERASSE VARIABILE WSSI

Art. 0899 032 898

Accessorio per prodotti della Linea Vita Robust

- in acciaio inox A2 (AISI 304)
- coppia di supporto per aggancio di scala omologata
- il supporto deve essere montato sotto il manto di copertura o al di sotto dell'impermeabilizzazione in modo da fuoriuscire dal filo della gronda di circa 10 cm
- i supporti devono essere saldamente fissati alla struttura della copertura
- verificare che l'interasse di montaggio sia tale da permettere il corretto aggancio della scala
- peso: 1,89 kg
- larghezza 30 mm
- esempi di fissaggio: ancorare ogni elemento con minimo 2+2 ancoranti M8 in inox A2 o 3+3 viti strutturali in inox A2 Ø 8 mm

